

olmedo

Special Vehicles

Sempre con voi

OFFERTA ECONOMICA DI VENDITA VEICOLO ALLESTITO

Att.n°: Sig.

NS. RIF. TRIFLEX AIR

Marco Gorrieri
appalti@magieraansaloni.it
Ufficio Gare e Appalti
ASP Magiera Ansaloni
Via XX Settembre n° 4
42010 Rio Saliceto (RE)

OFFERTA DI VENDITA N.: 085-22, GM

DATA: 29 Aprile 2022

VALIDITA' OFFERTA: 60 gg

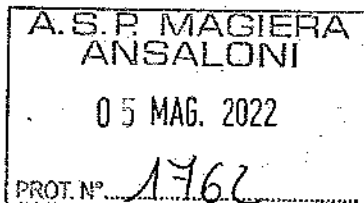

SPETT.LE CLIENTE,

facendo seguito alla Vostra gradita richiesta di preventivo per la fornitura e l'allestimento del veicolo **FIAT DUCATO COMBI PASSO MEDIO TETTO ALTO DI VOSTRA FORNITURA**, allestito per trasporto di N. 2 (DUE) carrozzelle (ALL.TO "TRIFLEX AIR BUS"), presentiamo la nostra migliore offerta per la vendita, l'installazione e l'assistenza delle dotazioni di serie "S" elencate nel punto 1.

Il punto 5 e 5bis rappresentano la planimetria del veicolo allestito come richiesto, indicandone a lato le specifiche dei posti con la nuova disposizione atta ad ospitare i posti carrozzella; dimensioni esterne e misure d'accesso sono espresse dal punto 6.

Restiamo a completa disposizione per tutti i chiarimenti che si rendessero necessari nell'analisi dei punti dell'offerta e, con l'occasione, porgiamo i nostri

Distinti saluti.

Uff. commerciale



Azienda operante secondo il programma **AUTONOMY DI FIAT AUTO** rivolto a persone con ridotte capacità motorie



Azienda con Sistema Qualità Certificato UNI-EN ISO 9001:2000. Cert. Nr. 50 100 4801 del 10/01/05

Offerta economica dell'allestimento**CONDIZIONI APPLICATE ALLA FORNITURA**

TIPO DI OFFERTA	: all.to veicolo trasporto disabili
VEICOLO	: DUCATO COMBI MH2 TRIFLEX AIR BUS
TEMPI DI CONSEGNA	: 15 gg lav. Dalla conferma
PAGAMENTI	: da riassuntiva
GARANZIA DELL'ALLESTIMENTO	: 24 mesi
GARANZIA DELLE DOTAZIONI	: come dichiarato casa costruttrice
CENTRO SERVICE AUTORIZZATO	: Olmedo Ghiardo, Via montesanto, 54 Ghiardo di Bibbiano (RE) -Tel.0522-253303

S: DOTAZIONE DI SERIE
O: DOTAZIONE OPZIONALE

DISPOSITIVI DI RISALITA		-	PREZZO
Fornitura e montaggio di sollevatore elettro-idraulico posteriore tipo E-1500 , con portata di KG 400; pompa manuale per azionamento d'emergenza; comandi di movimentazione a logica sequenziale; mancorrenti laterali di ausilio e assistenza alla risalita, sistema anticatapuntamento di sicurezza; presso stato di spegnimento del motore in entrata; barre antirollio frontale e posteriore di contenimento della carrozzella; carter laterali con funzione anti - cesoiamento; sistema di apertura della piattaforma riposta nel veicolo (apertura a "libro") per consentire massima visibilita' dall'interno (es. per manovre di retromarcia) e totale invisibilita' dall'esterno; superficie di carico antiscivolo; dimensioni della piattaforma di carico della carrozzella 1300 x 840 mm; omologazione CE.	S	-	-

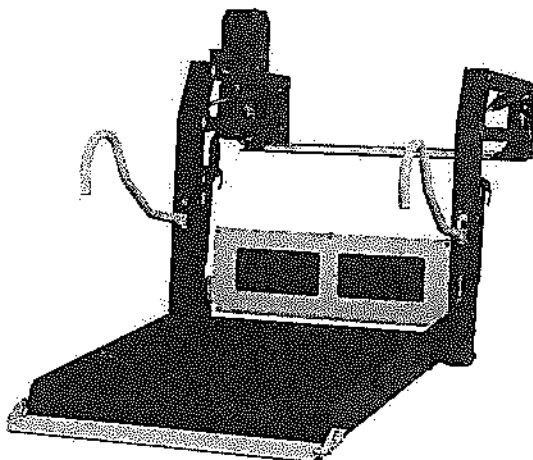

Offerta economica dell'allestimento

CONDIZIONI APPLICATE ALLA FORNITURA

TIPO DI OFFERTA	: all.to veicolo trasporto disabili
VEICOLO	: DUCATO COMBI MH2 TRIFLEX AIR BUS
TEMPI DI CONSEGNA	: 15 gg lav. Dalla conferma
PAGAMENTI	: da riassuntiva
GARANZIA DELL'ALLESTIMENTO	: 24 mesi
GARANZIA DELLE DOTAZIONI	: come dichiarato casa costruttrice
CENTRO SERVICE AUTORIZZATO	: Olmedo Ghiardo, Via montesanto, 54 Ghiardo di Bibbiano (RE) -Tel.0522-253303

S: DOTAZIONE DI SERIE
O: DOTAZIONE OPZIONALE

PAVIMENTAZIONE DEL VANO PASSEGGERI			PREZZO
<u>Applicazione di esclusiva pavimentazione componibile a estruso di alluminio "TRIFLEX AIR", indeformabile, applicata conferendo massima versatilità d'utilizzo e maggiore rigidità strutturale del veicolo stesso. Binari laterali al lay out del pianale per fissaggio della selleria a sganciamento rapido, privi di viti, con profilo ultra ribassato e bordo superiore anti sporgenza anodizzato; applicazione al pianale originale del veicolo mediante incollatura, senza fori della carrozzeria ne rinforzi sotto pianale; omologazione M1 secondo crash test prescritti dalla recente Direttiva Quadro in corso di applicazione 2001/116/CE e direttive 76/115/EG e 96/38/EG; sistemi di fissaggio delle carrozzelle e cinturamento del disabile integrati al pavimento, con esclusiva finzione superiore anti sporgenza ideale per consentire il transito di personale deambulante sopra al pianale senza "rischio inciampo"</u>	S	Esclusiva OLMEDO	-
<u>Rivestimento della pavimentazione sopra descritta, mediante linoleum lavabile e antiscivolo omologato tipo SAFE S, indurito con polveri di quarzo e "carborundun", per conferire allo stesso massima resistenza meccanica e a solventi igienizzanti anche aggressivi; bordatura battitacco posteriore e laterale con funzione "paraspigoli" di alluminio "mandorla di riso", che conferisce massima resistenza strutturale degli accessi nel tempo</u>	S	Colore "GREY"	-

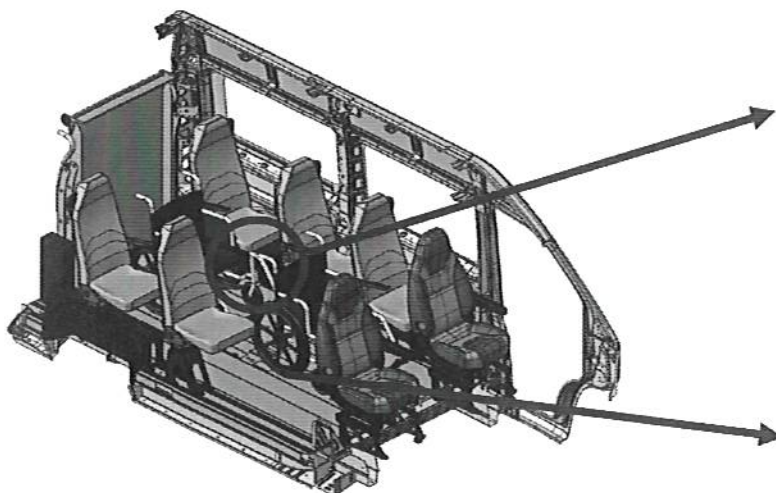

PAVIMENTAZIONE CON ANCORAGGI INTEGRATI

La configurazione dei binari presente per questa versione di allestimento, prevede nel vano passeggeri un sistema di ancoraggio carrozzeria integrato al pavimento; questo ottimizza l'utilizzo in marcia e rende completamente autonomo all'uso il sistema per qualsiasi tipo di carrozzeria a bordo.

SELLERIA LATO DESTRO E SINISTRO

Selleria lato destro e sinistro con apposito basamento a sganciamento rapido testato M1

olmedo

Sempre con voi

Special Vehicles

DETTAGLIO TECNICO DEL PAVIMENTO OFFERTO

IMMAGINE COMPLESSIVA DI REPERTORIO

Binari laterali per fissaggio della selleria nel vano passeggeri, di tipo a sganciamento rapido.

Rivestimento lavabile antiscivolo ed antistatico certificato

Sistemi integrati nel pavimento, per ancoraggio delle carrozzelle e cinturamento del disabile

Finizioni in ABS prive di sporgenze che consentono il transito deambulante dei passeggeri

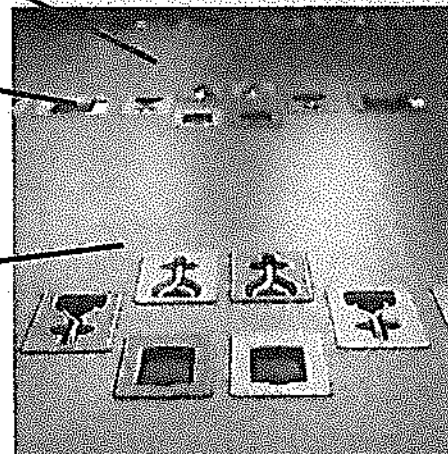

IMMAGINI DI DETTAGLIO



Immagine in sezione dei profili di alluminio facenti parte l'allestimento, in grado di contenere il sistema di ancoraggio delle carrozzelle e cinturamento del disabile, di tipo "integrato"

Offerta economica dell'allestimento

CONDIZIONI APPLICATE ALLA FORNITURA

TIPO DI OFFERTA	: all.to veicolo trasporto disabili
VEICOLO	: DUCATO COMBI MH2 TRIFLEX AIR BUS
TEMPI DI CONSEGNA	: 15 gg lav. Dalla conferma
PAGAMENTI	: da riassuntiva
GARANZIA DELL'ALLESTIMENTO	: 24 mesi
GARANZIA DELLE DOTAZIONI	: <u>come di</u> dichiarato casa costruttrice
CENTRO SERVICE AUTORIZZATO	: Olmedo Ghiardo, Via montesanto, 54 Ghiardo di Bibbiano (RE) -Tel.0522-253303

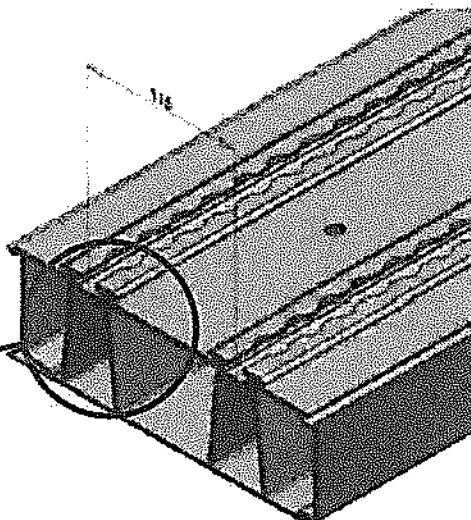
ELENCO DELLE DOTAZIONI PROPOSTE NELLA FORNITURA:

		COD. SCHEDE TECNICHE	PREZZO (euro)
STIVAGGIO DELLE CARROZZELLE E CINTURAMENTO DEI DISABILI			
<u>Sistema di ritenuta delle carrozzelle AUTOTENSIONANTE, resistenza allo strappo 20G</u> , composto da N.4 (quattro) punti complessivi di fissaggio. INTEGRATO AL PIANALE con sistema di sblocco meccanico dotato di leva inglobata nel pianale; questo automatismo permette il facile posizionamento e stivaggio della carrozzella, senza l'applicazione dei sistemi ai binari, facilitando ed accelerando le operazioni di caricamento e trasporto degli utenti	S	-	-
<u>Fornitura di cinturamento per disabile integrato</u> , composto da cintura addominale e ramo dorsale di tipo pretensionato integrati al pavimento e privi di sporgenze	S	-	-
<u>N. 2 KIT RETRATTORI TRADIZIONALI PER ANCORAGGIO SU BINARI</u>	S	-	-

SISTEMA DI STIVAGGIO CARROZZELLE INTEGRATO A SCOMPARSA SOTTO - PIANALE

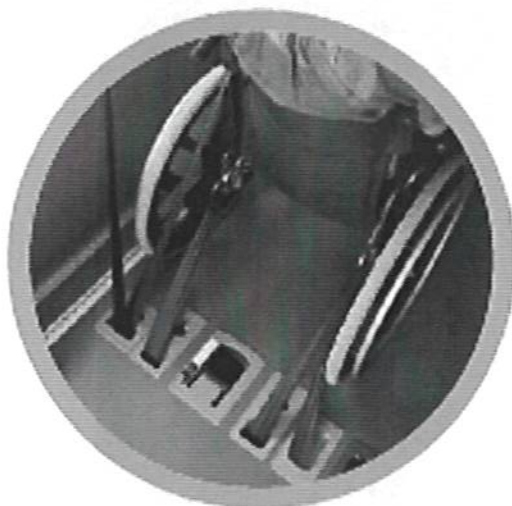

Offerta economica dell'allestimento

CONDIZIONI APPLICATE ALLA FORNITURA

TTIPO DI OFFERTA	: all.to veicolo trasporto disabili
VEICOLO	: DUCATO COMBI MH2 TRIFLEX AIR BUS
TEMPI DI CONSEGNA	: 15 gg lav. Dalla conferma
PAGAMENTI	: da riassuntiva
GARANZIA DELL'ALLESTIMENTO	: 24 mesi
GARANZIA DELLE DOTAZIONI	: come dichiarato casa costruttrice
CENTRO SERVICE AUTORIZZATO	: Olmedo Ghiardo, Via montesanto, 54 Ghiardo di Bibbiano (RE) -Tel.0522-253303

S: DOTAZIONE DI SERIE
O: DOTAZIONE OPZIONALE

ACCESSORI D'UTILITA'		-	PREZZO
Fornitura e alloggiamento estintore d'incendi KG 2 , omologato con basamento per sgancio e aggancio rapido posto in corrispondenza del passaruota posteriore lato SX	S	-	-
Fornitura di taglia cinture di sicurezza , con impugnatura ergonomia e copri lama di sicurezza (ideale per l'evacuazione rapida del veicolo in caso di emergenza con persone cinturate e/o carrozzelle stivate)	S	-	-
Fornitura e applicazione di N.2 martelletti rompivetro ai lati SX e DX del vano passeggeri con base di ancoraggio a sgancio rapido	S	-	-
Applicazione di cassetta di pronto soccorso sgancio rapido`first aid kit olmedo` completa di dotazioni per medicazione di primo soccorso e basamento a sgancio rapido posto a parete	S	-	-

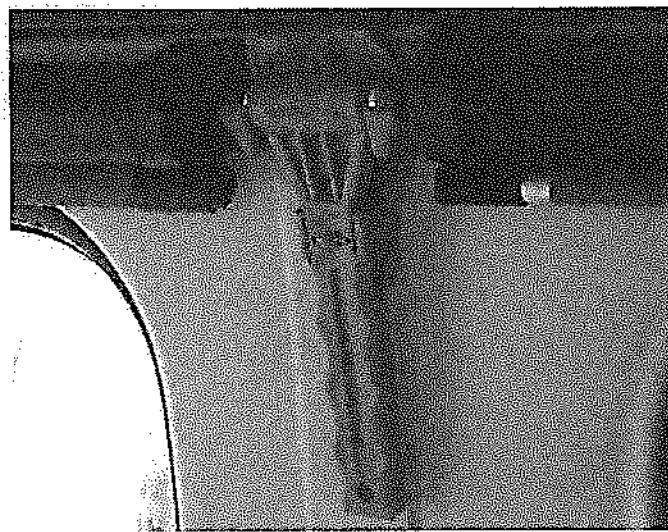

Offerta economica dell'allestimento**CONDIZIONI APPLICATE ALLA FORNITURA**

TIPO DI OFFERTA	: all.to veicolo trasporto disabili
VEICOLO	: DUCATO COMBI MH2 TRIFLEX AIR BUS
TEMPI DI CONSEGNA	: 15 gg lav. Dalla conferma
PAGAMENTI	: da riassuntiva
GARANZIA DELL'ALLESTIMENTO	: 24 mesi
GARANZIA DELLE DOTAZIONI	: come dichiarato casa costruttrice
CENTRO SERVICE AUTORIZZATO	: Olmedo Ghiardo, Via montesanto, 54 Ghiardo di Bibbiano (RE) -Tel.0522-253303

S: DOTAZIONE DI SERIE
O: DOTAZIONE OPZIONALE

DECORAZIONE ESTERNA ED OPACIZZAZIONE DELLE VETRATURE		-	PREZZO
Fornitura e applicazione di simbologia specifica adesiva per trasporto disabili (in totale N.3 loghi), adesivi con fondo catarinfrangente, da applicare sui lati SX e DX del veicolo e sulle porte posteriori	S	-	-
MODALITA' DI RITIRO DEL VEICOLO ALLESTITO			
Ritiro del veicolo allestito c/o Olmedo Ghiardo di Bibbiano	-	Carico cliente	Carico cliente
OMOLOGAZIONE E COLLAUDO MCTC			
Relazione tecnica e collaudo MCTC presso la motorizzazione di Reggio Emilia + emissione di busta chiusa per successiva immatricolazione a cura di ufficio pratiche di Vostra competenza + documentazione tecnica delle dotazioni installate e relativi manuali d'uso e manutenzione dell'allestimento olmedo	S	Compresi	Compresi
Inquadramento omologativo veicolo ad uso "trasporto specifico" per trasporto di persone in determinate condizioni			
Manuale di uso e manutenzione "TWIN ARM" in lingua italiana	-	-	-

PREZZO COMPLESSIVO DELL'ALLESTIMENTO AL NETTO SCONTI
(escluse le voci opzionali "O" da sommare, se scelte, al prezzo dell'allestimento)

8.300,00 Euro**Quotazioni da intendersi IVA esclusa**

5 - Disposizione interna della selleria

CON CARROZZELLE A BORDO

CARATTERISTICHE DELLA DISPOSIZIONE PROPOSTA

NUMERO POSTI TOTALI	: 9 (nove)
POSTI CARROZZELLA	: FINO A 4 (QUATTRO)
SEDILI A SGANCIO RAPIDO	: TUTTI
TIPO DI SEDILI	: TRIFLEX SEAT
RIVESTIMENTO	: LAVABILE IGNIFUGO IN CLASSE 1

Lunghezze di riferimento (mt)

2050

SCALA 1:20

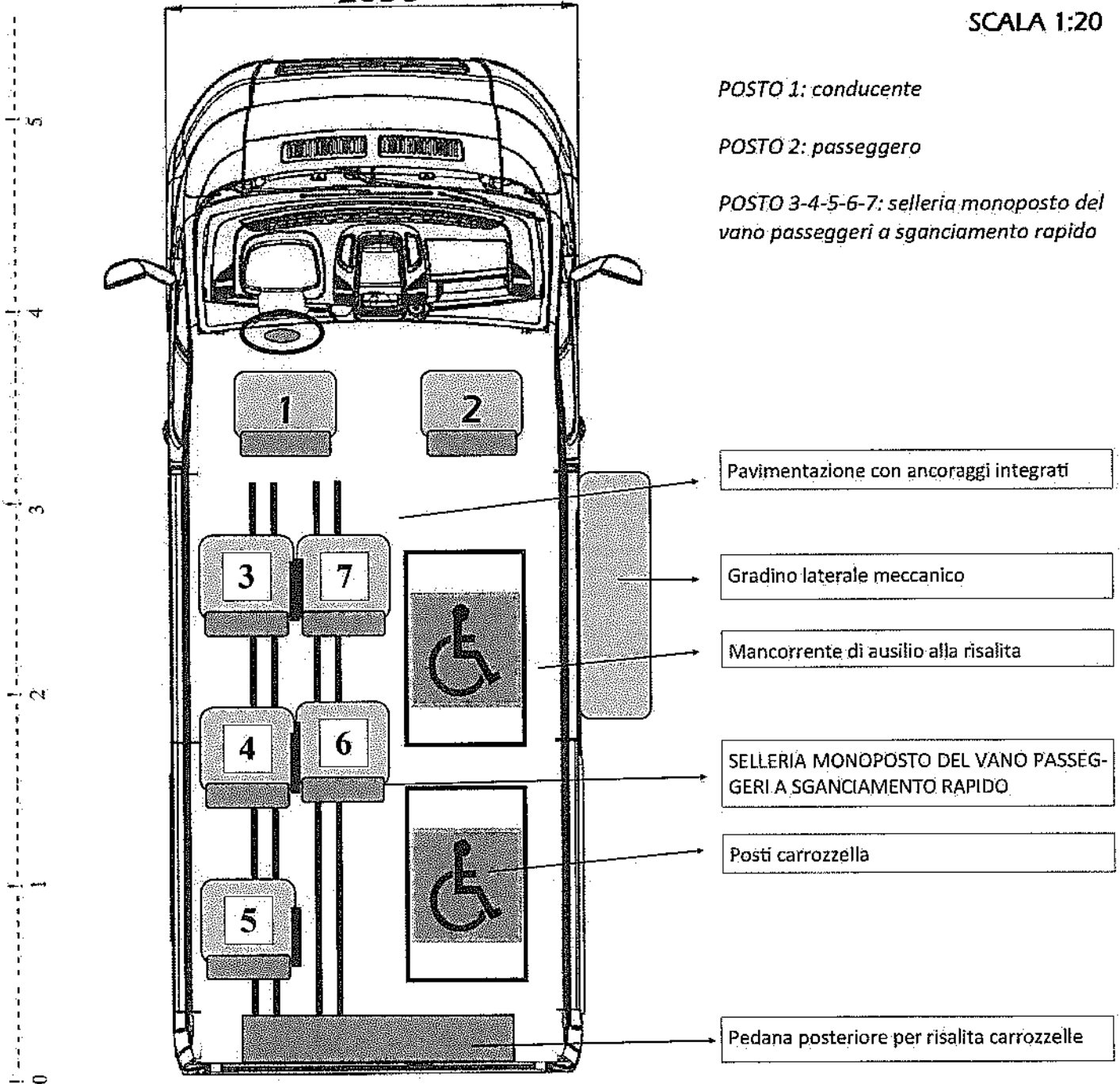

6 - Ingombri esterni e misure d'accesso

ESTERNO: passo MEDIO (3.450 mm) tetto ALTO

MH2

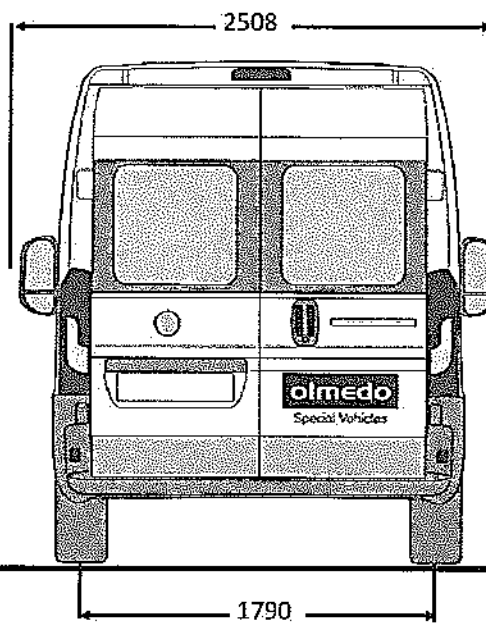
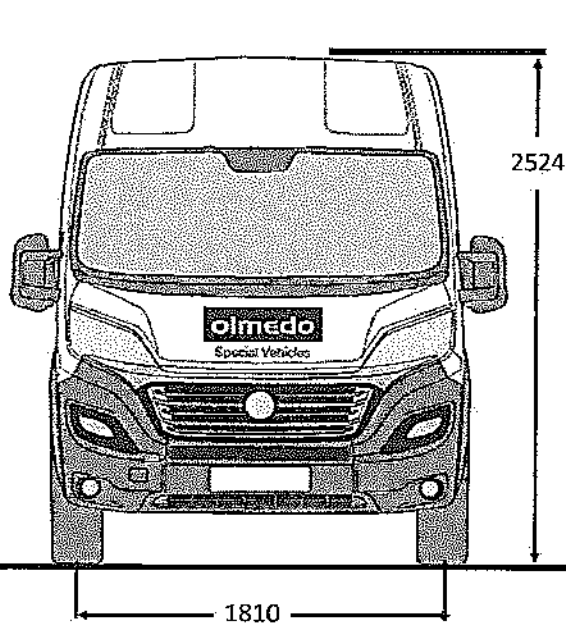
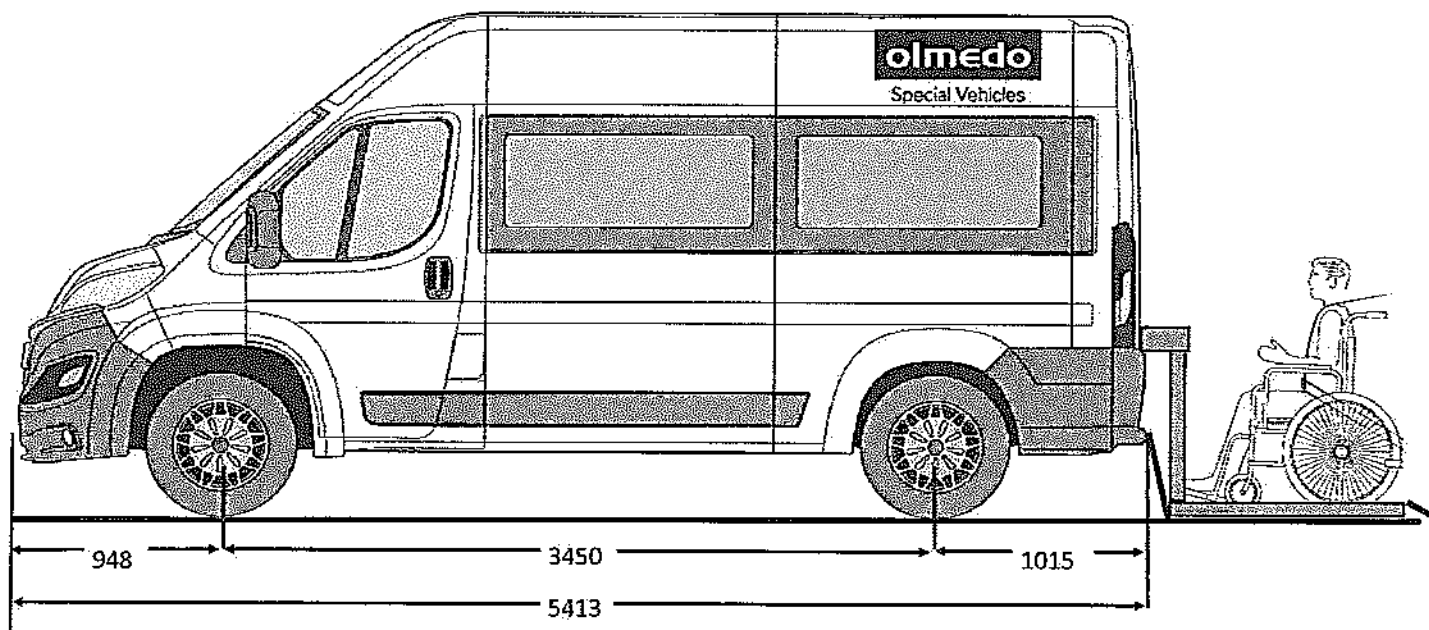

DENOMINAZIONE QUOTA	MISURA (in mm)	NOTE
A: altezza d'ingresso (dal piano di carico al traverso di accesso superiore)	1.800	Misure espresse da documentazioni pubblicitarie di Fiat auto
B: altezza utile interna (dal piano di carico al sottotetto originale interno)	1820	Misure espresse da documentazioni pubblicitarie di Fiat auto

olmedo

OFFERTA ECONOMICA RIASSUNTIVA - CONFERMA

VEICOLO	DUCATO COMBI 140CV
VEICOLO COME DESCRITTO + MESSA IN STRADA E IMMATRICOLAZIONE con IPT	Da Voi Fornito
Allestimento (esclusi gli optional) com- prensivo di relazione tecnica e collaudo MTC	8.300,00 euro
TOTALE DA CORRISPONDERE A OLMEDO SPA Iva esclusa 22 %	8.300,00 euro

Prezzo del Veicolo + Optional = si intende il prezzo del veicolo + il prezzo degli optional del Veicolo **SCELTI** dal cliente.
Prezzo dell'Allestimento + Optional = si intende il prezzo dell'allestimento + il prezzo degli optional **SCELTI** dal cliente.

I Conteggi sopra indicati (IVA e IPT) sono stati calcolati con i dati forniti dal potenziale cliente.

Ci riserviamo eventuali modifiche non appena in possesso della documentazione ai fini della stipula del contratto di vendita e relativa fatturazione.

OFFERTA NUM: 085-22 GM

DEL: 29 Aprile 2022

INFORMATIVA BREVE SU OFFERTE DI VENDITA

OLMEDO SPA IN QUALITA' DI TITOLARE LA INFORMA CHE AI SENSI DEGLI ARTT. 13 E 14 REG.TO EU 2016/679 TRATTA I DATI PER:

Base giuridica Contrattuale o Obbligo di legge: predisposizione di offerte, inserimento in database, conservazione per riconoscimento futuro.

In ogni momento potranno essere esercitati i diritti degli interessati previsti dagli artt. da 15 a 22 Reg.TO EU 2016/67. L'informativa completa può essere richiesta a: privacy@olmedospa.it

Timbro e firma del Cliente

Data:

Luogo:

MODALITA' DI PAGAMENTO PROPOSTE:

CAPARRA CONFIRMATORIA : 25% alla conferma tramite bonifico bancario

SALDO: Al collaudo del mezzo allestito tramite bonifico bancario

Olmedo Special Vehicles S.p.A. - Sede legale
Via Montesanto, 54 - 42021 Gbiardo di Bibbiano (RE)
Tel. 0522-253303 - Fax 0522 872104

Olmedo Ambulance Division - Sede produttiva | Sede amministrativa
Via Carlo Alberto Dalla Chiesa, 9 - 42025 Cavriago (RE)
Tel. 0522 372017-371755 - Fax 0522 577761

olmedo
Special Vehicles

olmedo
Ambulance Division